

10. 停電・故障時の取り扱いについて

- 停電やベッドの故障時に、背ボトム、膝・脚ボトムが上がったままの状態を平らにすることができます。

⚠ 注意

駆動部の連結部を外すことにより行います。ベッドをはじめの状態に復旧させるものではありません。手元スイッチでの操作は、停電やベッドの故障が回復するまで使用できません。

- ① 寝具やマットレスを降ろします。
- ② 下げたいボトムの駆動部の連結を解除します。

⚠ 注意

連結部を解除すると、モーターにより駆動していた部分が自由な状態となり平らな状態へ戻ります。手などをはさまないように注意してください。

腰ボトムを止めている連結ピンを外し、腰ボトムを取り外すと図のような連結部があります。連結部を固定しているスナップピンを抜き、連結ピンを取り外します。

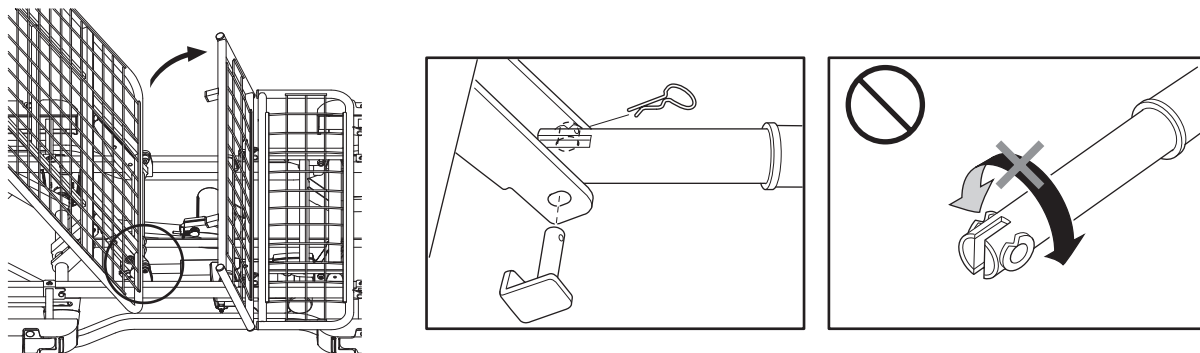

- ③ 駆動部を平らな状態にします。

⚠ 警告

モーターの軸を回転させると、故障や人身事故を招く恐れがあります。モーターを取り外した場合は、絶対に軸を回転させないでください。

⚠ 注意

停電やベッドの故障が回復したら、駆動部と連結部を元に戻してください。